

Standart hızlı kaldırma
(120 kg'a kadar)

Kısa ve çevik

Sağlam ve uzun ömürlü

Eşsiz kumanda elemanı

Çok sessiz çalışma



AM 15L

İnce çatallara sahip manuel transpalet (1.500 kg)

AM 15L, girişleri alçak olan paletler için idealdir. 51 mm'ye düşürülmüş yükseklik, özel ve girişi alçak paletlerin kolayca alınmasını mümkün kılar. Düşük giriş yüksekliğine rağmen AM 15L ile yerden 13 mm'lik bir yükseklik mevcuttur. Böylece küçük engebelerin üzerinden sorunsuzca geçilebilir.

Ergonomik açıdan örnek teşkil eden kumanda elemanı, kolayca

ulaşılabilir ve her durumda manuel transpaletin güvenli bir şekilde hareket ettirilmesini sağlar.

Otomatik geçişli standart hızlı kaldırma (120 kg'a kadar aktif) optimum kullanım kolaylığı sağlar. Sadece birkaç pompa darbesi ile palet yerden kaldırılır. Bu zaman ve maliyet tasarrufu sağlar ve ekonomikliği artırır.

JUNGHEINRICH

AM 15l

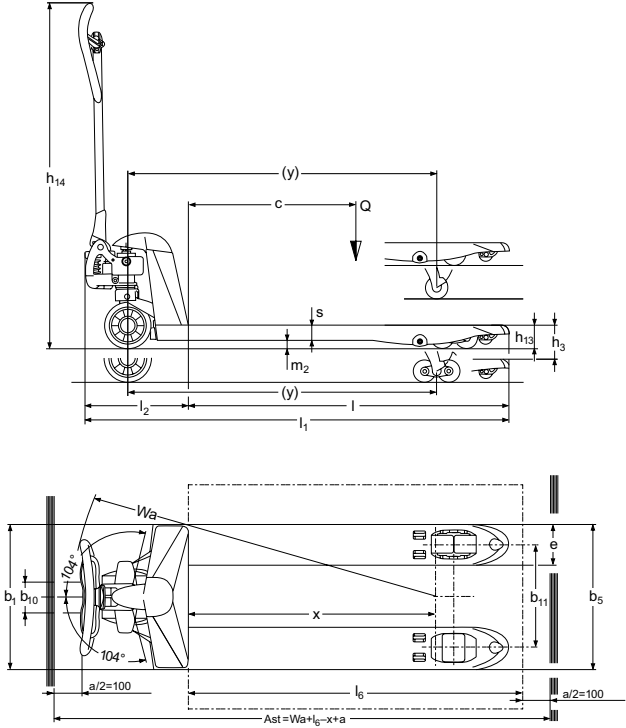

VDI 2198 uyarınca teknik veriler

Tanımlama	1.1	Üretici (kısa tanımı)		Jungheinrich		
	1.2	Üreticinin model tanımı		AM 15I		
	1.3	Yakıt tipi		Elle yapılan		
	1.4	Operasyon tipi (Manuel, Yaya, Ayakta, Oturarak)		Elle		
	1.5	Taşıma kapasitesi/Yük	Q t	1,5		
	1.6	Yük merkezi	c mm	400	500	600
	1.8	Ayna ve ön aks arası mesafe	x mm	525	680	880
	1.9	Dingil mesafesi	h mm	745	900	1.100
	Ağırlıklar	2.1	Kendi ağırlığı	kg	71	72
2.3		Aks yükü yüksüz ön/arka	kg	60 / 28		
Tekerlekler/yürüyen aksamlar	3.1	Lastikler		C, N		
	3.2	Lastik boyutu, ön	mm	Ø 170x50		
	3.3	Lastik boyutu, arka	mm	Ø 50x70		
	3.5	Tekerler, miktarı ön/arka (x = sürüş tekerleri)		2/4		
	3.6	Ön tekerler arasındaki mesafe	b ₁₀ mm	109		
	3.7	Arka tekerler arasındaki mesafe	b ₁₁ mm	370		
	Temel ölçümler	4.4	Kaldırma yüksekliği	h ₃ mm	120	
4.9		Sürüş konumunda iken Kumanda kolunun yüksekliği min./maks.	h ₁₄ mm	1.237		
4.14		Operatör yüksekliği (açık asansör)	h ₁₂ mm	171		
4.15		Yüksekliği indirilmiş	h ₁₃ mm	51		
4.19		Çatal dahil uzunluk	l ₁ mm	1.175	1.330	1.530
4.20		Çatal hariç uzunluk	l ₂ mm	380		
4.21		Toplam genişlik	b ₁ /b ₂ mm	520 ¹⁾		
4.22		Çatal ölçüsü	s/e/l mm	38 / 150 / 795 ²⁾	38 / 150 / 950 ²⁾	38 / 150 / 1.150 ²⁾
4.25		Çatal dış mesafesi	b ₅ mm	520 ¹⁾		
4.32		Şasenin yerden yüksekliği	m ₂ mm	13		
4.33		1000 x 1200 enine paletle, çalışma koridoru genişliği (Ast)	Ast mm	1.584		
4.34	800 x 1200 uzunlamasına paletle, çalışma koridoru genişliği (Ast)	Ast mm	1.784			
4.35	Dönüş yarıçapı	W _a mm	1.274			
Performans verileri	5.3	Yüklü/yüksüz indirme hızı	m/s	0,09 / 0,02		

¹⁾ 680 mm de mümkün

²⁾ Farklı çatal uzunlukları mümkündür

VDI 2198 yönetmeliği (Alman mühendisler birliği) uyarınca bu teknik doküman sadece standart cihazın teknik değerlerini belirtir. Farklı lastikler, farklı asansörler, ek donanımlarda vs. başka değerler oluşabilir.

Avantajlardan faydalanın



İnce, sağlam çatal uçları



Ergonomik kumanda elemanı



Bakım gerektirmeyen bir kullanım için daimi olarak gresli bağlantılar

Düşük indirilmiş yükseklik

51 mm'ye düşürülmüş yüksekliği ile AM 15l, girişi alçak paletlerin kolayca alınması için idealdir.

Kullanımı kolay

Hem sağ hem de sol elini kullananlar için aynı derece rahat ve kolay kullanılabilir kumanda elemanı. Özel indirme valfi

sayesinde yükler özellikle hassas şekilde veya kademeli olarak indirilebilir. Standart hızlı kaldırma (120 kg'a kadar), paletlerin sadece birkaç pompa darbesiyle yerden kaldırılmasını sağlar.

Kısa ve çevik

380 mm'lik ön yapı uzunluğu en dar alanlarda bile güvenli ve kolay kullanım

imkanı sunar.

Sessiz çalışır ve sağlamdır

Dayanıklı tekerlek yatakları ve kılavuz kovanları sessiz hareket özelliği ve uzun bir çalışma ömrü sunar. Bağlantıların artık greslenmesine gerek yoktur; AM 15l yine de kolay ve güvenilir bir şekilde hareket eder.

Jungheinrich İstif Makinaları San. ve Tic.Ltd. Şti.

Ekşioğlu Mahallesi
Yeni Şile Otoban Yolu Üzeri
Şehitler Caddesi No:47
34794 Alemdağ – İstanbul
Tel. 0216 430 0 800 pbx
Faks 0216 312 47 08
Santral 444 JUNG(5864)

info@jungheinrich.com.tr
www.jungheinrich.com.tr

Norderstedt, Moosburg ve Landsberg'da bulunan üretim tesislerimiz sertifikalıdır. **ISO 9001**
ISO 14001

Jungheinrich koridor araçları, Avrupa güvenlik yönetmeliklerine uygundur.



JUNGHEINRICH